

# SE65

Ø 12.7 - 63.5 мм (0.5" - 2.5")



## ОПИСАНИЕ



SE65 с беспроводным электрическим приводом

№ ЗАКАЗА	ОПИСАНИЕ
SE65	SE65 с беспроводным электрическим приводом (12 В / 2,6 Ач), вес ~ 3,8 кг / 8,4 фунтов
SE65E	SE65 с электрическим приводом 230 В, вес ~ 5,0 кг / 11 фунтов
SE65-TL	SE65-TL прижимная головка для SE65
SE65-K01	Транспортировочный ящик для SE65
SE65-SU	Приспособление для сборки и монтажа станка для SE65

СНЯТИЕ ФАСОК	РЕЗКА	ФРЕЗЕРОВАНИЕ	ЦИЛИНДРИЧЕСКОЕ ЗЕНКЕРОВАНИЕ	ФРЕЗЕРОВАНИЕ
✓	✗	✓	✓	✗

## ПАРАМЕТРЫ

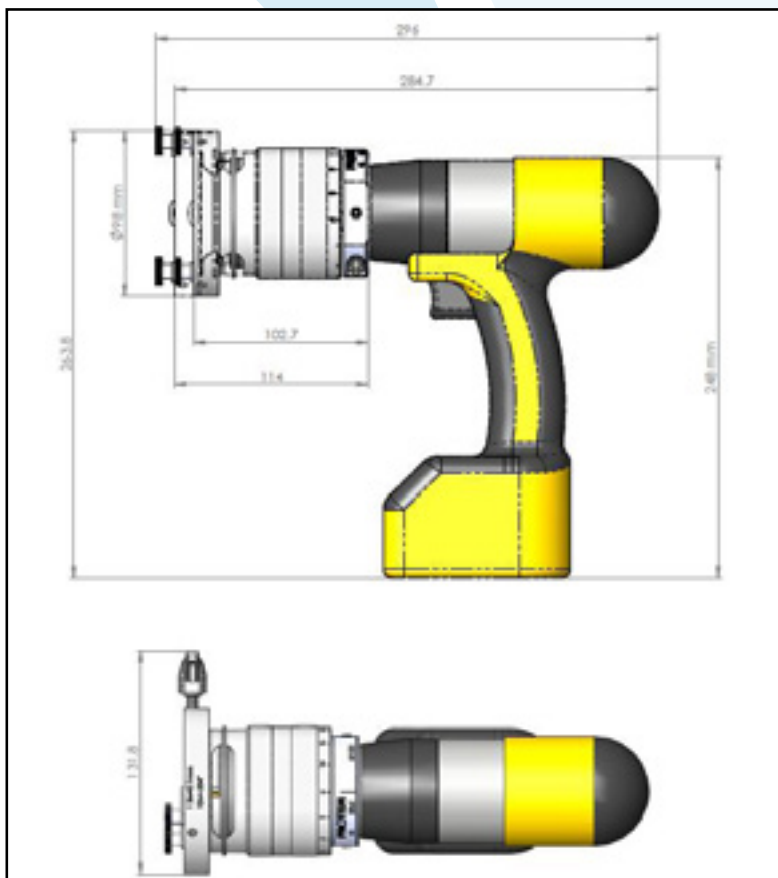

## ТЕХНИЧЕСКИЕ ДАННЫЕ

Устройство	SE65
ДИАПАЗОН ОБРАБОТКИ:	12.7 мм - 63.5 мм НД 0.5" - 2.5" НД
Диапазон прижима	12.7 мм - 63.5 мм НД 0.5" - 2.5" НД
Прижим:	Ручной с прижимным рычагом
Ход привода подачи:	10 mm
Редукторный привод	1. Уровень 0 – 425 об./мин 2. Уровень 0 – 1200 об./мин 3. Уровень 0 – 1800 об./мин
Мощность привода:	Электрический (от сетевой розетки или беспроводной)

## ИЗДЕЛИЯ ПО ЗАКАЗУ

№ ЗАКАЗА	ОПИСАНИЕ
SE65-15-DMS- [указать Ø]	Метрические зажимные втулки для SE65 [указать Ø]
SE65-15-DZS- [Specify Ø]	Дюймовые зажимные втулки для SE65 [указать Ø]

НАРУЖНЫЕ ПОРТАТИВНЫЕ И СТАЦИОНАРНЫЕ ПРИЖИМНЫЕ УСТРОЙСТВА