

# ■ СЕРИИ SE-NG

## SE60

Ø 10 - 60 мм (0.394" - 2.362")



### ОПИСАНИЕ

№ ЗАКАЗА	ОПИСАНИЕ
SE60E	SE60 с электрическим приводом 1050 Вт, вес ~ 10 кг / 22 фунта
SE60	SE60 с пневматическим приводом 730 Вт, вес ~ 9 кг / 19,8 фунта

СНЯТИЕ ФАСОК	РЕЗКА	ФРЕЗЕРОВАНИЕ	ЦИЛИНДРИЧЕСКОЕ ЗЕНКЕРОВАНИЕ	ФРЕЗЕРОВАНИЕ
✓	✗	✓	✓	✗

### ПАРАМЕТРЫ:

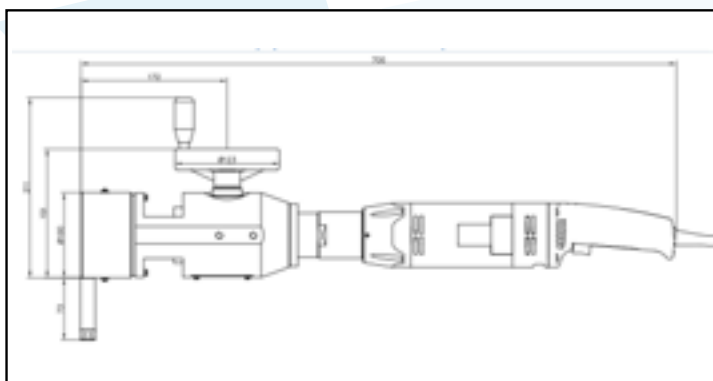

### ТЕХНИЧЕСКИЕ ДАННЫЕ

Устройство	SE60
ДИАПАЗОН ОБРАБОТКИ:	10 mm - 60 mm НД
	0.394" - 2.362" НД
Диапазон прижима	10 mm - 60 mm НД
	0.394" - 2.362" НД
Прижим:	ручной
Ход привода подачи:	10 mm
Мощность привода:	Электрический, пневматический

### SE60 :

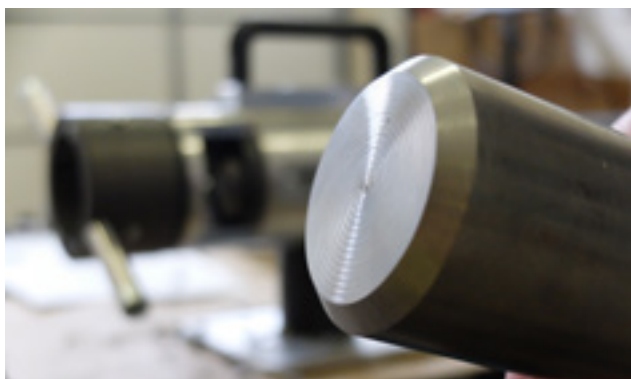

### ИЗДЕЛИЯ ПО ЗАКАЗУ

№ ЗАКАЗА	ОПИСАНИЕ
SE60-40	Держатель инструмента для SE60
SE60-PP90-09	Держатель режущей пластины на 90° для SE60
SE60-06B-[указать Ø]	Муфта для SE60, 1 НД муфта для каждого диаметра трубки, просьба учесть это в заказе
SE60-PP30	Держатель режущей пластины на 30° для SE60
SE60-PP37	Держатель режущей пластины на 37°30 для SE60
SE60-PP45	Держатель режущей пластины на 45° для SE60
SE60-PPD	Держатель режущей пластины для цилиндрического зенкерования для SE60
SE60-PPT	Держатель режущей пластины для SE60 для формирования J-образных фасок; этот держатель инструмента заказывается в комплекте со вставными режущими пластинами с наружным скруглением
SE60-SAC	Автоматическое прижимное устройство для SE60
SE60-SAA	Автоматическое приводное устройство для SE60; включая пневматический двигатель и распределительное устройство на 3 положения: прямой ход – останов – обратный ход
SE60-SU	Опорный стол для SE60
SE60-K01	Упаковочная клетка для SE60
SE60-K02	Упаковочная клетка для SE60 с электрическим приводом

НАРУЖНЫЕ ПОРТАТИВНЫЕ И СТАЦИОНАРНЫЕ ПРИЖИМНЫЕ УСТРОЙСТВА

# SE90NG

Ø 10 - 90 мм (0.394" - 3.543")



## ОПИСАНИЕ

№ ЗАКАЗА	ОПИСАНИЕ
SE90NG-E	SE90NG-E с электрическим приводом 2800 Вт, вес ~ 21,0 кг / 46,3 фунта
SE90NG	SE90NG с пневматическим приводом, вес ~ 22 кг / 48,5 фунта

СНЯТИЕ ФАСОК	РЕЗКА	ФРЕЗЕРОВАНИЕ	ЦИЛИНДРИЧЕСКОЕ ЗЕНКЕРОВАНИЕ	ФРЕЗЕРОВАНИЕ
✓	✗	✓	✓	✗



## РАЗМЕРЫ :

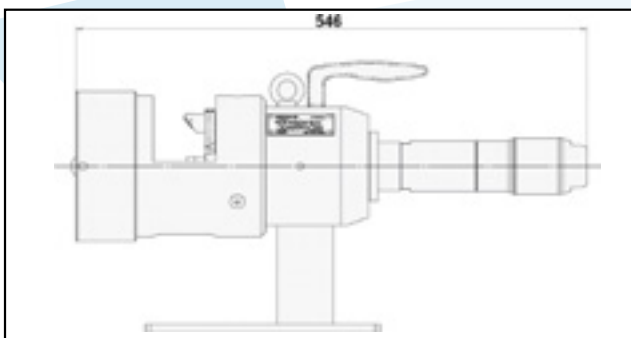

## РАЗМЕРЫ :

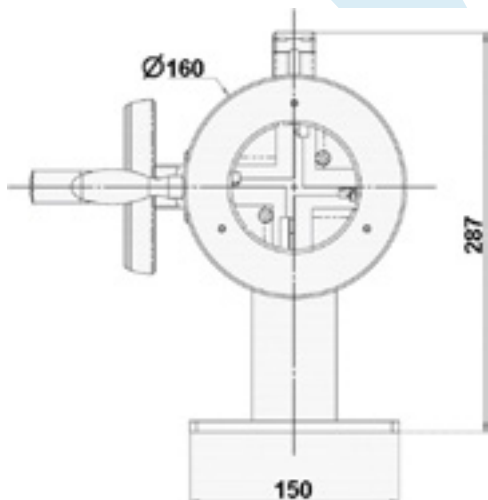

## ТЕХНИЧЕСКИЕ ДАННЫЕ

Устройство	SE90NG
ДИАПАЗОН ОБРАБОТКИ:	10 мм - 90 мм НД
	0.394" - 3.543" НД
Диапазон прижима	10 мм - 90 мм НД
	0.394" - 3.543" НД
Прижим:	ручной
Ход привода подачи:	30 мм
Мощность привода:	Электрический, пневматический

## ИЗДЕЛИЯ ПО ЗАКАЗУ

№ ЗАКАЗА	ОПИСАНИЕ
SE90-15	Держатель инструмента для SE90
SE90NG-1210- [указать Ø]	НД муфта для каждого диаметра трубки, просьба учесть это в заказе
SE90NG-1313	Держатель режущей пластины на 90° для SE90
SE90NG-1311	Держатель режущей пластины на 30° для SE90
SE90NG-1314	Держатель режущей пластины на 37°30' для SE90
SE90NG-PP45	Держатель режущей пластины на 45° для SE90
SE90-PPD	Держатель вставного реза для SE90 для цилиндрического зенкерования
SE90-PPT	Держатель вставного реза для SE90 для формирования J-образных фасок; этот держатель инструмента заказывается в комплекте со вставными режущими пластинами с наружным скруглением
SE90NG-1600	Автоматическое прижимное устройство для SE90
SE90-SAA	Автоматическое приводное устройство для SE90; включая пневматический двигатель и распределительное устройство на 3 положения: прямой ход – останов – обратный ход
SE90-SU	Опорный стол для SE90
SE90NG-1500	Опорная конструкция для SE90NG
SE90-K01	Упаковочная клеть для SE90 с пневматическим приводом
SE90-K02	Упаковочная клеть для SE90 с электрическим приводом



НАРУЖНЫЕ ПОРТАТИВНЫЕ И СТАЦИОНАРНЫЕ ПРИЖИМНЫЕ УСТРОЙСТВА

# ■ СЕРИИ SE-NG

## SE120

Ø 50 - 120 mm (1.969" - 4.724")



### ОПИСАНИЕ

№ ЗАКАЗА	ОПИСАНИЕ
SE120E	SL120 со стандартной прижимной головкой, вес ~ 15 кг / 33,1 фунта
SE120	SL120 с короткой прижимной головкой, вес ~ 15 кг / 33,1 фунта

СНЯТИЕ ФАСОК	РЕЗКА	ФРЕЗЕРОВАНИЕ	ЦИЛИНДРИЧЕСКОЕ ЗЕНКЕРОВАНИЕ	ФРЕЗЕРОВАНИЕ
✓	✗	✓	✓	✗



### ПАРАМЕТРЫ

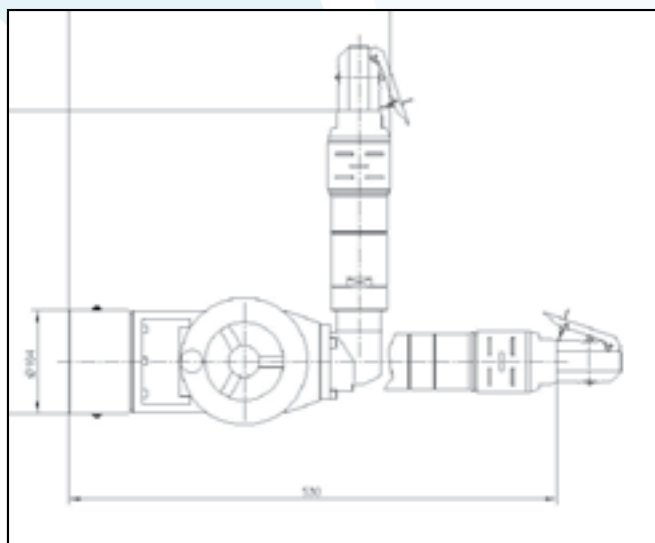

### ТЕХНИЧЕСКИЕ ДАННЫЕ

Устройство	SE120
ДИАПАЗОН ОБРАБОТКИ:	50 мм - 120 мм НД
	1.969" - 4.724" НД
Диапазон прижима	50 мм - 120 мм НД
	1.969" - 4.724" НД
Прижим:	ручной
Ход привода подачи:	10 mm
Мощность привода:	Электрический, пневматический

НАРУЖНЫЕ ПОРТАТИВНЫЕ И СТАЦИОНАРНЫЕ ПРИЖИМНЫЕ УСТРОЙСТВА

### SE120 :

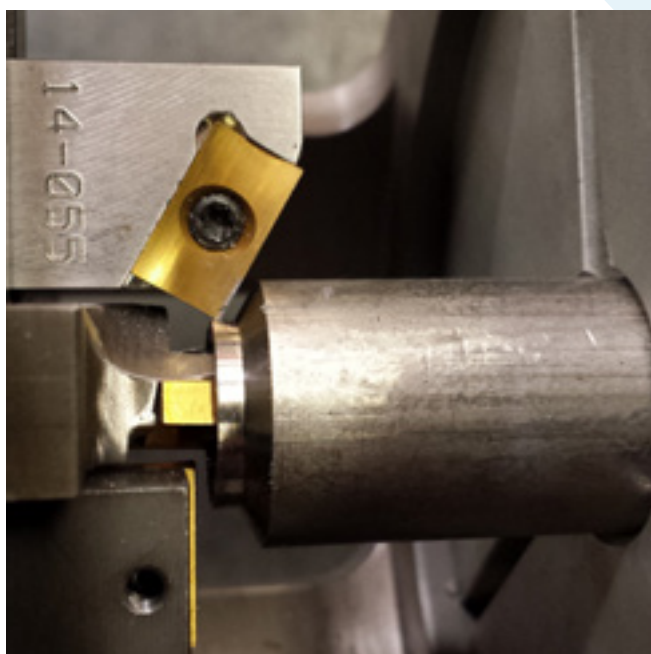

### ИЗДЕЛИЯ ПО ЗАКАЗУ

№ ЗАКАЗА	ОПИСАНИЕ
SE120-68	Держатель инструмента для SE120
SE120-SE60-07	Держатель вставного реза на 90° для SE120
SE120-69-[указать Ø]	Прижимное устройство муфта для SE120 : 1 наружная муфта для каждого диаметра трубки, просьба учесть это в заказе
SE120-PP30	Держатель вставного реза на 30° для SE120
SE120-PP37	Держатель вставного реза на 37°30 для SE120
SE120-PP45	Держатель вставного реза на 45° для SE120
SE120-PPD	Держатель вставного реза для SE120 для цилиндрического зенкерования
SE120-PPT	Держатель вставного реза для SE120 для формирования J-образных фасок; этот держатель инструмента заказывается в комплекте со вставными режущими пластинами с наружным скруглением
SE120-SAC	Автоматическое прижимное устройство для SE120
SE120-SAA	Автоматическое приводное устройство для SE120; включая пневматический двигатель и распределительное устройство на 3 положения: прямой ход – останов – обратный ход
SE120-SU	Опорный стол для SE120
SE120-K01	Упаковочная клеть для SE120
SE120-K02	Упаковочная клеть для SE120 с электрическим приводом